

Sefar Screen Printing Accessories

Pinças de esticagem, unidades de controle pneumáticas e aparelhos de medição



swiss
mesh
technology

S E F A R
■ ■ ■ ■

Melhorando o processo de qualidade SEFAR® 3A – Pinças de esticagem



O progressivo aumento da pressão da pinça e a função de elevação do sistema de esticagem SEFAR® 3A melhoram o seu desempenho por reduzir a taxa de rejeição. Por que? A malha não pode escapar dos mordentes e elimina-se o atrito entre o tecido e o quadro. Isso significa que você pode trabalhar com telas uniformemente esticadas, sem defeitos. Dia após dia. Outro ponto positivo: as pinças SEFAR® 3A são adequados para todas as malhas serigráficas – independentemente do tamanho da tela, materiais ou número de fios. Tudo isso com a facilidade de manuseio e ajustes rápidos para o próximo tamanho de quadro.



Função de elevação da SEFAR® 3A





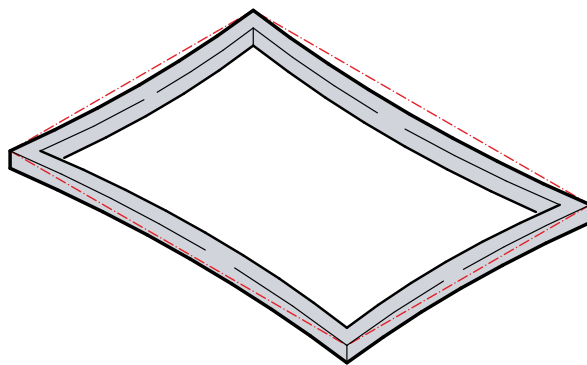

Parafuso de ajuste na altura do perfil do quadro da SEFAR® 3A



Quadro pré-tensionado com SEFAR® 3A

Função de elevação integrada – facilidade de uso, sem preocupações

SEFAR® 3A – pinças de esticagem

<p>SEFAR® 3A / 150</p> 	<p>Largura do mordentes 150 mm Comprimento de curso 75 mm Comprimento total 465 mm Altura (geral) 225 mm Peso 7.2 kg</p>	<p>Características do produto</p> <ul style="list-style-type: none"> ▪ Sistema pneumático modular simples ou a dois circuitos ▪ Aumento progressivo de pressão dos mordentes ▪ Função de levantar e abaixar dos mordentes ▪ Mordentes de larguras de 150 e 250 mm ▪ Comprimento de curso de 75 ou 145 mm ▪ Max. Tensão tela de 45 N/ cm ▪ Fácil abertura e fechamento dos mordentes da pinça ▪ Construção robusta <p>Vantagens do cliente</p> <ul style="list-style-type: none"> ▪ Rápida conversão para diferentes formatos de quadros e nenhuma restrição no tamanhos de quadro ▪ Sem deslizamento da malha das pinças ▪ Processo de esticagem preciso e bom para a malha ▪ Operação simples e prática, sem força excessiva ▪ Possibilidade de reprodução consistente de alta tensão ▪ O pré-tensionamento do quadro garante valores de tensão uniformes ▪ Adequado para malha sintética e de metal ▪ Manutenção mínima necessária ▪ Adequado para tecidos sintéticos e metálicos ▪ Mínima manutenção necessária
<p>SEFAR® 3A / 250</p> 	<p>Largura do mordentes 250 mm Comprimento de curso 75 mm Comprimento total 465 mm Altura (geral) 225 mm Peso 8.0 kg</p>	
<p>SEFAR® 3A L / 150</p> 	<p>Largura do mordentes 150 mm Comprimento de curso 145 mm Comprimento total 615 mm Altura (geral) 225 mm Peso 8.4 kg</p>	
<p>SEFAR® 3A L / 250</p> 	<p>Largura do mordentes 250 mm Comprimento de curso 145 mm Comprimento total 615 mm Altura (geral) 225 mm Peso 9.6 kg</p>	

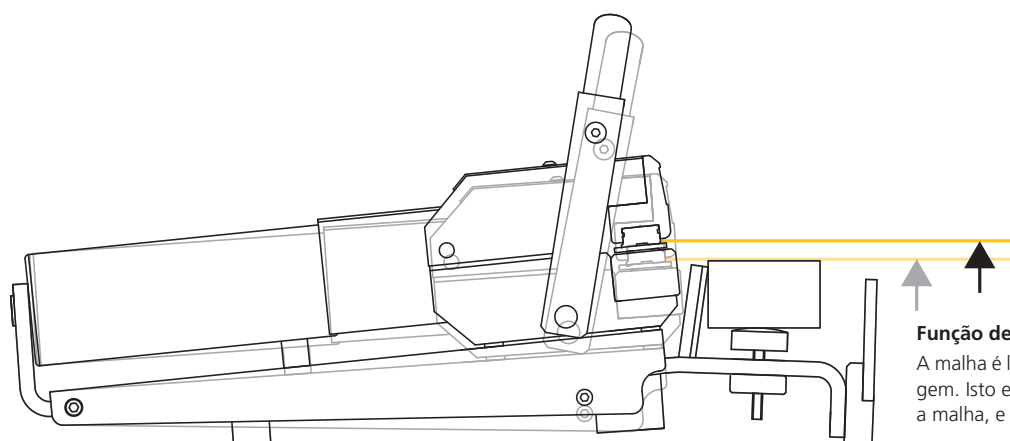

Função de elevação

A malha é levantada durante o processo de esticagem. Isto evita atrito indesejável entre o quadro e a malha, e a malha é estendida uniformemente

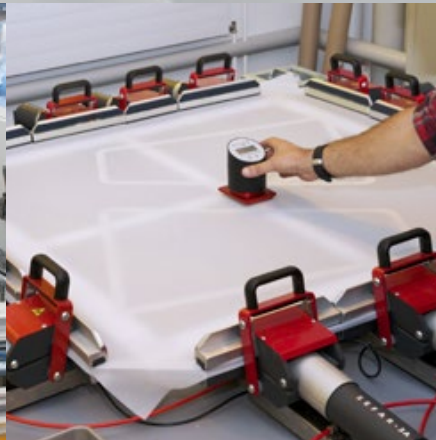

Sistema pneumáticos Sefar de um e de dois circuitos

Para os sistemas pneumáticos de esticagem existem duas possibilidades para controlar o suprimento de ar: sistema de um ou dois circuitos – alternativas complementares para tensão otimizada e equilibrada para todos os tipos de malha e tamanhos de quadro. Sistema de um circuito são recomendados para quadros com comprimentos laterais de até 150 cm. Para quadros com lados maior do que 150 cm, sistemas de duplo circuito são recomendados.

<p>SEFAR® 30 A unidade de controle simples em combinação com o SEFAR® 3A</p> 	<p>Specifications Dimensões 280 x 135 x 185 (mm) Peso 1.8 kg Pressão de ar de 1 a 10 bar</p>	<p>Características do produto</p> <ul style="list-style-type: none">▪ Filtro de poeira e umidade▪ Função de elevação▪ Sistema de circuito duplo (Requer duas unidades de controle) <p>Vantagens do cliente</p> <ul style="list-style-type: none">▪ Uma solução de ponta mas economica.▪ Esticagem segura
<p>SEFAR® 31 Unidade universale de controle ergonômica e compacta em combinação com o SEFAR® 3A</p> 	<p>Specifications Dimensões 350 x 180 x 330 (mm) Peso 6.7 kg Pressão de ar de 1 a 10 bar</p>	<p>Características do produto</p> <ul style="list-style-type: none">▪ Filtro de poeira e umidade▪ Circuito simples ou duplo em dois estágios▪ Função de elevação <p>Vantagens do cliente</p> <ul style="list-style-type: none">▪ Ajuste flexível▪ Fácil manuseio▪ Esticagem segura
<p>SEFAR® 51 A unidade de controle eletrônico programável de simples ou duplo circuito em combinação com o SEFAR® 3A</p> 	<p>Specifications Dimensões 530 x 520 x 300 (mm) Peso 12.4 kg Pressão de ar de 1 a 9 bar</p>	<p>Características do produto</p> <ul style="list-style-type: none">▪ Disponível como sistema de circuito simples ou duplo▪ Processo de tensionamento totalmente automático▪ Programável para até 50 diferentes processos de tensionamento de vários níveis <p>Vantagens do cliente</p> <ul style="list-style-type: none">▪ Níveis de tensionamento precisos▪ Aumento da produtividade e confiabilidade no processo

Máxima confiabilidade do processo

SEFAR® Tensocheck 200



SEFAR® Tensocheck 200, o medidor eletrônico para monitorar a tensão da tela. Suas vantagens excepcionais: Sua excelente relação custo-benefício e facilidade de uso.

Controle remoto e registro de medições por meio de smartphone ou PC via WiFi.



Configurações de operação por meio de smartphone ou PC.



Registro e download das medições.

Dados do produto

SEFAR® Tensocheck 200

Universal, ergonômico e compacto



Especificações

Dimensões 80 x 95 x 115 (mm)
Peso 1.01 kg (com bateria)
Bateria de íons de lítio de 3,7 V, 7,2 Wh
recarregável via cabo USB C.

Resolução

Faixa <30 N/cm, ± 0.2 N/cm
Faixa >30 N/cm, ± 0.5 N/cm

Faixa de medição de tolerância

4.0–9.8 N/cm, ± 0.2 N/cm
10–19.8 N/cm, ± 0.4 N/cm
20–29.8 N/cm, ± 0.6 N/cm
30–39.5 N/cm, ± 1.0 N/cm
40–50.0 N/cm, ± 1.5 N/cm

Conexão

Interface WiFi para controle remoto ou registro CSV via smartphone ou PC.

Placa de referência de vidro

Dimensões 80 x 125 x 7 (mm)
Para obter resultados reproduzíveis no processo de estiramento, recomenda-se uma revisão periódica do ponto zero do dispositivo. Ao usar a placa de referência de vidro, esse monitoramento pode ser realizado de forma independente.

Recursos do produto

- Alta precisão: Até 29,8 N/cm, a resolução é de 0,2 N/cm, acima disso, 0,5 N/cm.
- Leituras exatas na direção da medição.
- A mais alta confiabilidade do processo e resultados reproduzíveis.
- A conexão WiFi permite o controle remoto e a transferência de dados.
- Bateria recarregável via conexão USB C.
- Tela colorida LCD de alto contraste.

Benefícios para o cliente

- Tensão da tela precisa, repetível e documentada.
- Operação fácil para o usuário.
- Monitoramento independente da posição zero usando a placa de controle de vidro.
- Unidade de medição selecionável por (N/cm ou mm).
- O desligamento automático ajustável evita o desperdício de energia.
- Longo suprimento de energia e fácil recarga.
- Controle remoto por meio de smartphone ou PC via WiFi.
- Registro CSV dos dados de medição por meio de smartphone ou PC via WiFi.

Opcional disponível

Placa de controle de calibração

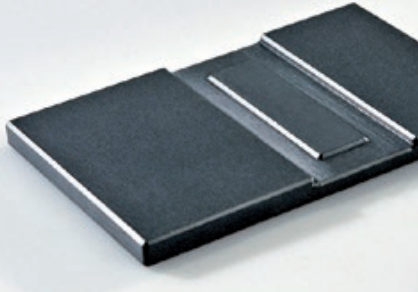

Especificações

Dimensões 122 x 80 x 8 (mm)

Características do produto

- Certificado de Calibração SCS
- Alta precisão

Garante o máximo controle do processo por meio da verificação interna regular da precisão. Somente se a verificação resultar em um valor medido fora do limite de tolerância, o SEFAR® Tensocheck 200 precisará ser enviado ao centro de tecnologia da Sefar para reajuste. Isso significa que não há motivo para custos excessivos de frete e calibração.

É bom saber: O sistema de qualidade ISO 9001 exige uma certificação periódica da placa de controle de calibração em um instituto de medição credenciado. O usuário deve fazer com que essas recalibrações sejam realizadas localmente. Existem instituições apropriadas em sua área em todo o mundo.

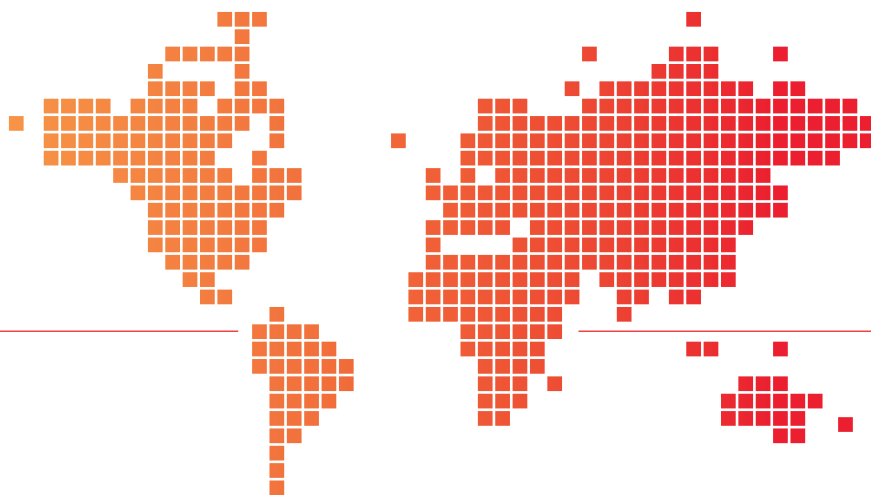

A Sefar no mundo

A Sefar é líder na fabricação de telas monofilamento de precisão para o mercado de serigrafia e filtragem. Os produtos Sefar são utilizados em uma grande variedade de indústrias, desde as indústrias eletrônica, gráfica, médica, automotiva, alimentícia, de aplicações farmacêuticas até as indústrias aeroespacial, de moagem, refinaria e arquitetura. Com seu profundo conhecimento das aplicações, a Sefar ajuda os seus clientes a atingirem resultados otimizados em seus processos industriais. As subsidiárias e centros de fabricação em todo o mundo fornecem serviços técnicos locais para uma ampla gama de soluções oferecidas pela Sefar.

Subsidiárias nas Américas

Sefar AG

Hinterbissastrasse 12
9410 Heiden – Switzerland
Telefone +41 71 898 57 00
Fax +41 71 898 57 21
printing@sefar.com
www.sefar.com

USA – Buffalo, NY
Telefone +1 800 995 0531
sales@sefar.us

México City – Cuautitlan Izcalli
Telefone +52 55 5394 8689
info.mexico@sefar.com

Brazil – São Bernardo do Campo
Telefone +55 11 4390 6300
printing@sefar.com

Subsidiárias na Ásia

Singapore
Telefone +65 6299 9092
info.sg@sefar.com

China – Shenzhen
Telefone +86 755 2382 0322
printing@sefar.com

China – Suzhou
Telefone +86 512 6283 6383
printing@sefar.com

Hongkong – Kwai Fong N.T.
Telefone +852 2650 0581
printing@sefar.com

India – Thane
Telefone +91 2522 2940 34/35/36
printing@sefar.com

Subsidiárias na Europa

Spain – Cardedeu
Telefone +34 93 844 47 10
printing@sefar.com

Seu parceiro comercial Sefar:



Apenas as condições gerais de vendas mais atualizadas deverão ser aplicadas.
Consulte as especificações dos produtos locais mais recentes antes de sua utilização.

S E F A R

